

- › Výstupy dverí na ochrannom ráme
- › Prídavná trubka pre spevnenie upevňovacích bodov bezpečnostného pásu
- › Zabudovaný hasiací prístroj
- › Volant so štartovacím tlačidlom

Pretekárske sedadlá
s integrovanou
ochranou hlavy

Ochranný rám zvarný
ze 35,8 metrov
ocelových trubiek

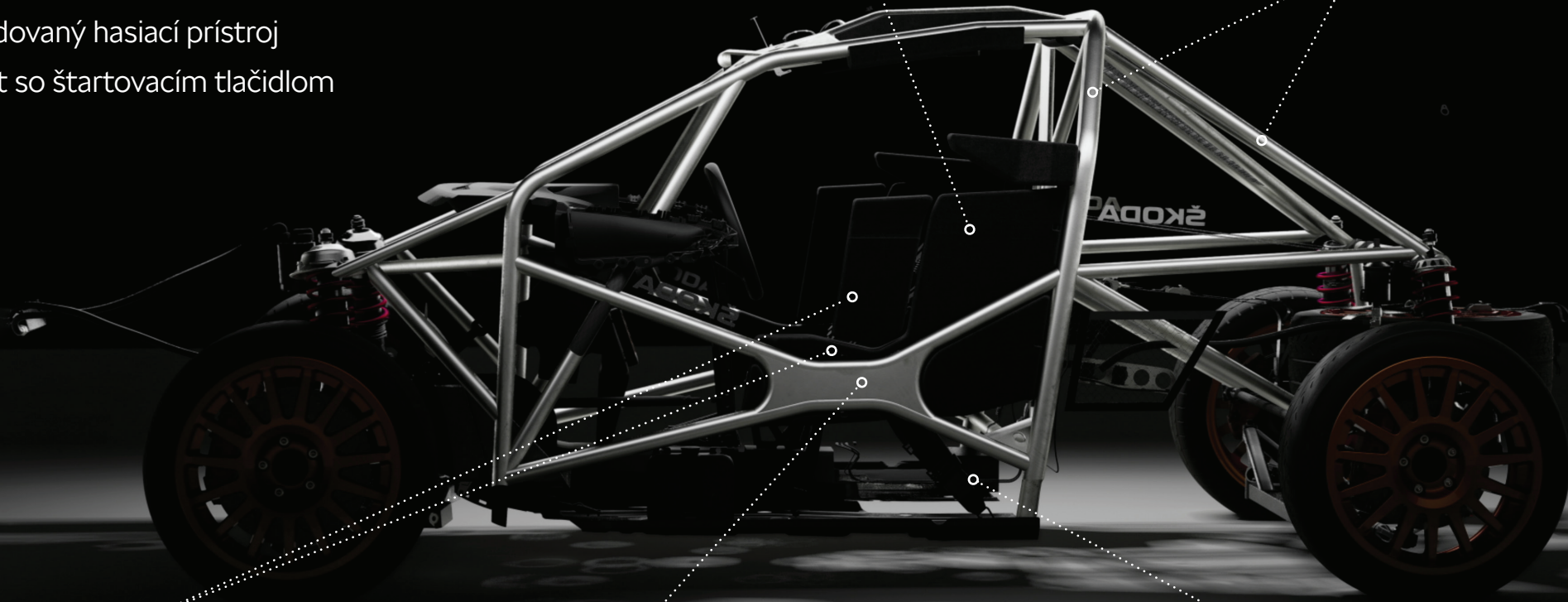

Vnútročné výplne dverí vyrobené
z peny absorbujúcej silu nárazu

Stýčné body na výstuhách dverí pre
čo najlepšiu ochranu pri bočnom náraze

Šesťbodové
bezpečnostné pásy